

Fragebogen Einschubgehäuse

Kundendaten

Unternehmen	<input type="text"/>	Datum	<input type="text"/>
Name	<input type="text"/>	Telefon	<input type="text"/>
Abteilung	<input type="text"/>	Mobil	<input type="text"/>
Adresse	<input type="text"/>	Fax	<input type="text"/>
		E-Mail	<input type="text"/>

Anwendungsdaten

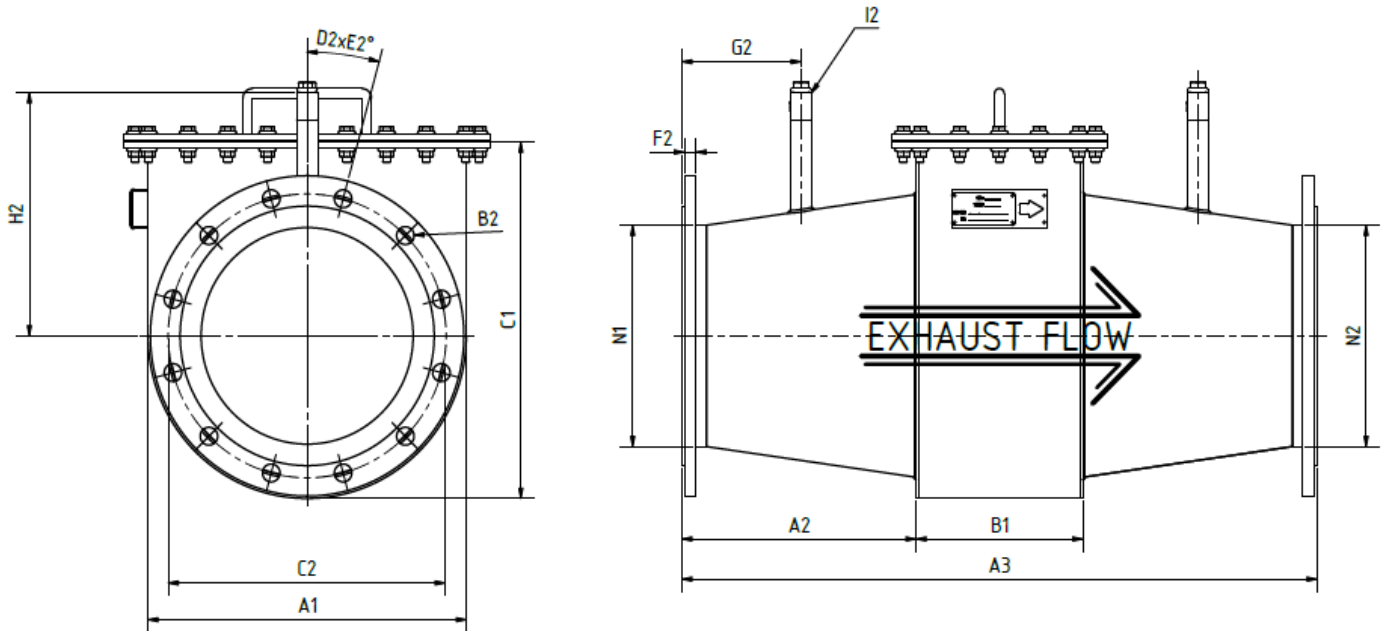

Katalysatorangaben

Durchmesser	A1	<input type="text"/>	mm	Kammertiefe	B1	<input type="text"/>	mm
Einbautiefe	C1	<input type="text"/>		Materialstärke		<input type="text"/>	mm

Canningangaben Stutzen N1

Festflansch / Losflansch		<input type="text"/>	
Konenlänge bis Flansch	A2	<input type="text"/>	mm
Bohrungsdurchmesser	B2	<input type="text"/>	mm
Lochkreisdurchmesser	C2	<input type="text"/>	mm
Anzahl der Bohrungen	D2	<input type="text"/>	mm
Winkel	E2	<input type="text"/>	°
Flanschdicke	F2	<input type="text"/>	mm
Abstand Messstutzen	G2	<input type="text"/>	mm
Messstutzenhöhe	H2	<input type="text"/>	mm
Gewindegröße	I2	<input type="text"/>	

Canningangaben Stutzen N2

Festflansch / Losflansch		<input type="text"/>	
Konenlänge bis Flansch	A2	<input type="text"/>	mm
Bohrungsdurchmesser	B2	<input type="text"/>	mm
Lochkreisdurchmesser	C2	<input type="text"/>	mm
Anzahl der Bohrungen	D2	<input type="text"/>	mm
Winkel	E2	<input type="text"/>	°
Flanschdicke	F2	<input type="text"/>	mm
Abstand Messstutzen	G2	<input type="text"/>	mm
Messstutzenhöhe	H2	<input type="text"/>	mm
Gewindegröße	I2	<input type="text"/>	

Gesamtlänge	A3	<input type="text"/>	mm
-------------	----	----------------------	----

Zusätzliche Hinweise

--