

Fragebogen für Zwischenflanschkatalysator

Kundendaten

Unternehmen	<input type="text"/>	Datum	<input type="text"/>
Name	<input type="text"/>	Telefon	<input type="text"/>
Abteilung	<input type="text"/>	Mobil	<input type="text"/>
Adresse	<input type="text"/>	Fax	<input type="text"/>
		E-Mail	<input type="text"/>

Anwendungsdaten

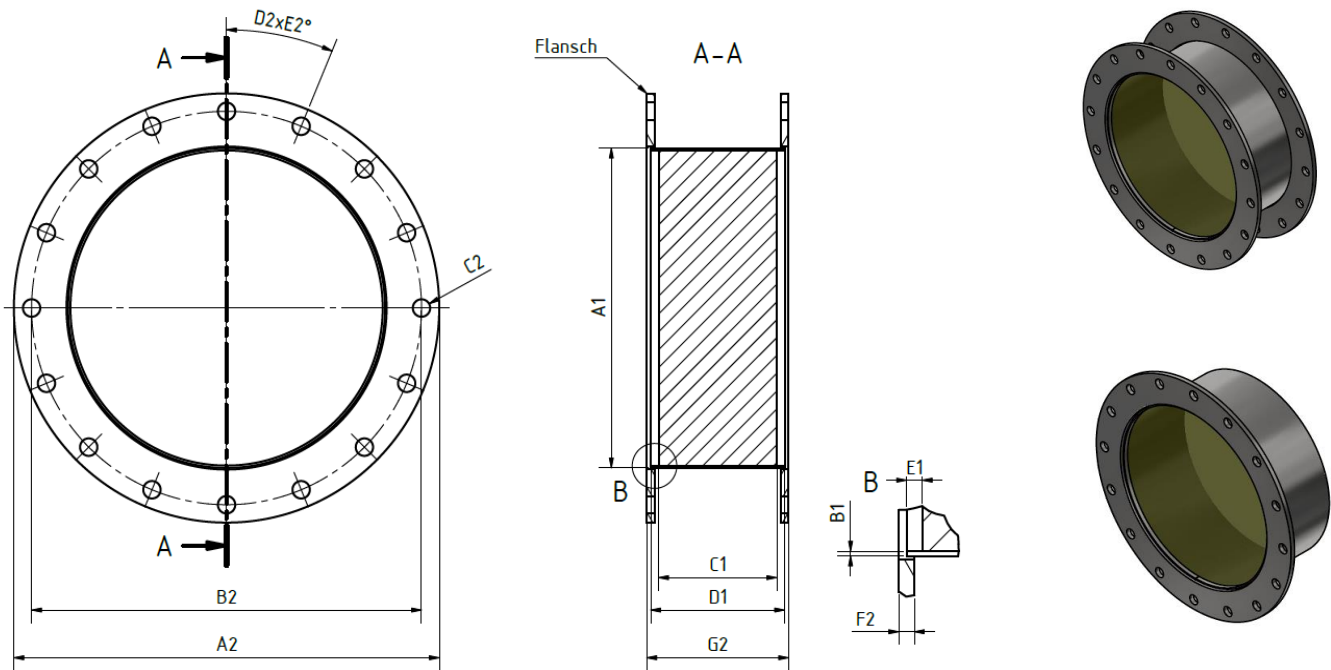

Katalysatorangaben

Beschichtung			
Durchmesser	A1		mm
Blechstärke	B1		mm
Matrixtiefe	C1		mm
Katalysatorlänge	D1		mm
Abstand Matrix - Mantel	E1		mm
CPSI			
Edelmetalgehalt			g/ft ³
Material Blechmantel			

Canning Angaben

Flanschzahl	ST	
Flanschnorm		
Flansch Nennweite	DN	
Flansch Druckstufe	PN	
Außendurchmesser	A2	
Lochkreis Durchmesser	B2	
Bohrungsdurchmesser	C2	
Anzahl der Bohrungen	D2	
Winkelabstand der Bohrungen	E2	
Flanschblattstärke	F2	
Gesamtlänge	G2	
Material		

Zusätzliche Hinweise